

Schlüter®-QUADEC

Wandhoeken en afsluitingen
voor decoratieve randbescherming

2.10

Productdatablad

Toepassing en functie

Schlüter-QUADEC is een hoogwaardig afsluitprofiel voor uitwendige hoeken in wandbetegeling en biedt een goede randbescherming. Het zichtbare oppervlak van het profiel vormt een rechthoekige buitenhoek voor de tegelbekleding.

Dankzij het geïntegreerde voegribje bij de aluminium profielen en QUADEC-PQ wordt een vaste voegafstand tot de tegel bepaald. De profielen zijn verkrijgbaar in verschillende materialen, kleuren en oppervlakteafwerkingen, zodat u de kleur van de uitwendige hoeken kunt afstemmen op de kleur van de tegels en de voegen, of voor interessante accenten kunt zorgen in een decoratief ontwerp. Schlüter-QUADEC-E en -A harmoniseren goed met de Schlüter-QUADEC-FS of Schlüter-DESIGNLINE-sierstrips.

Naast het decoratieve aspect van de profielen worden de tegels aan de randen doeltreffend beschermd tegen beschadiging door mechanische invloeden.

Schlüter-QUADEC uit roestvast staal is zeer duurzaam als randbescherming en kan dus ook worden gebruikt als vloerafsluiting of als traprand.

Bovendien kan men met QUADEC afsluitingen, hoeken of plintafdekkingen tot stand brengen op andere bekledingsmaterialen, zoals tapijt, parket, natuursteen of epoxyharsplamuur.

Voor de eenvoudige en mooie verbinding van de QUADEC-profielen op binnen- en buitenhoeken zijn bijpassende vormstukken leverbaar, en voor bepaalde materialen zijn verbindingstukken en eindkapjes verkrijgbaar.

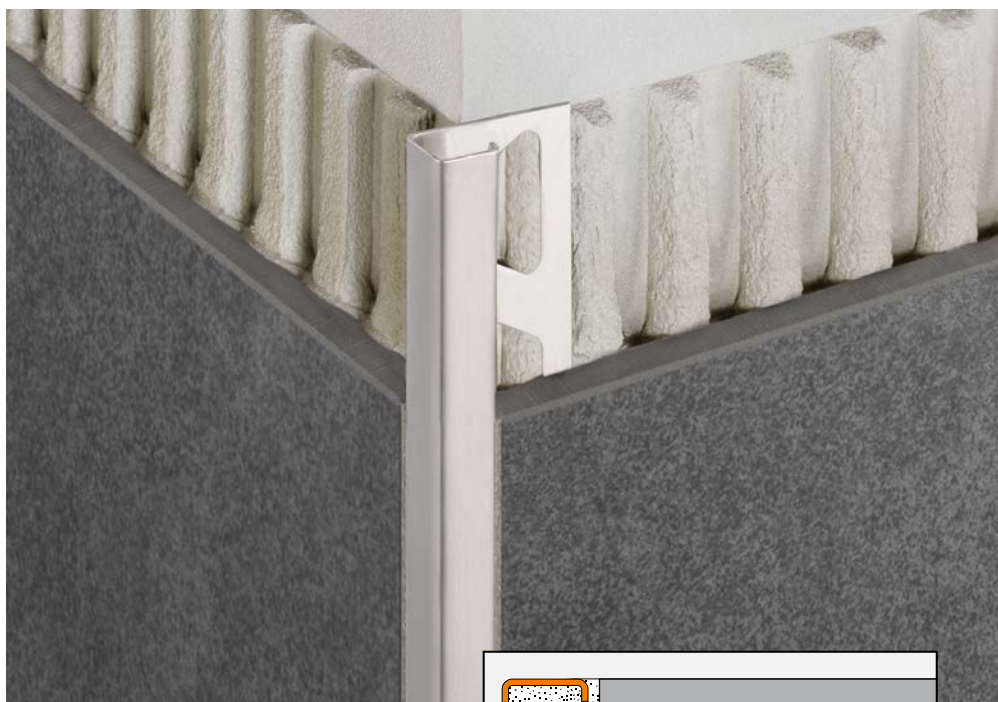

Materiaal

Schlüter-QUADEC is leverbaar in de volgende materiaaluitvoeringen:

- E = Roestvast staal
V2A materiaalnr. 1.4301 = AISI 304
V4A materiaalnr. 1.4404 = AISI 316L
- EB = Roestvast staal geborsteld
- EP = Roestvast staal gepolijst
- MC = Messing verchroomd
- AE = Alu. bruto mat geanodiseerd
- AT = Alu. titanium mat geanodiseerd
- ACG = Alu. chroom glanzend geanodiseerd
- ACGB = Alu. chroom geborsteld geanodiseerd
- ATG = Alu. titanium glanzend geanodiseerd
- ATGB = Alu. titanium geborsteld geanodiseerd
- TS = Alu. met structuurcoating
- AC = Alu. met kleurcoating
- C/A = MyDesign by Schlüter-Systems*
- PQ = PVC gekleurd

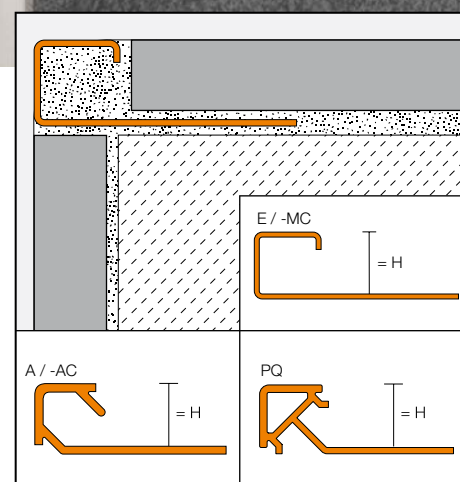

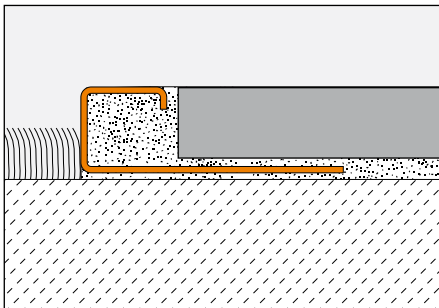
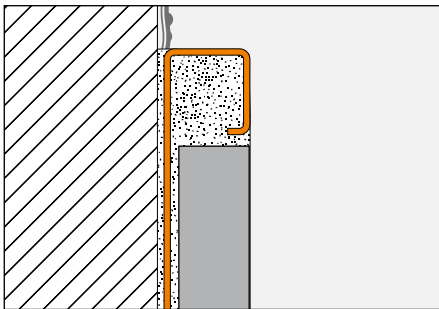
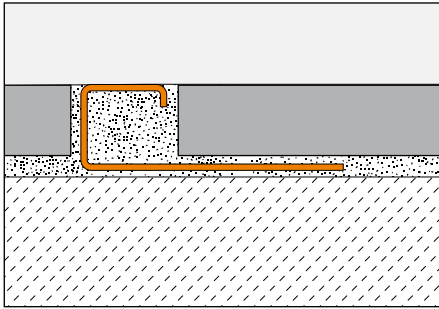

Materiaaleigenschappen en toepassingsgebieden:

Schlüter-QUADEC wordt in diverse materialen en oppervlakteafwerkingen geproduceerd.

De geschiktheid van het profiel bij chemische of mechanische belastingen moet in de specifieke toepassing worden nagegaan. Hierna kunnen slechts enkele algemene richtlijnen worden gegeven.

Schlüter-QUADEC-MC (messing verchromd) leent zich uitstekend voor wandhoeken en afsluitingen, bijv. in combinatie met verchromde armaturen in badkamers. De zichtbare oppervlakken moeten worden beschermd tegen schurende of krassende belasting. Verwijder mortel of voegmateriaal onmiddellijk.

Schlüter-QUADEC-E wordt gevormd uit stroken roestvast staal, V2A (materiaal 1.4301) of V4A (materiaal 1.4404). Schlüter-QUADEC-E is mechanisch sterk belastbaar en bijzonder geschikt wanneer chemische belasting of zuren worden verwacht, zoals in de levensmiddelenindustrie, brouwerijen, zuivelfabrieken, grootkeukens en ziekenhuizen, alsook in woonruimtes. Afhankelijk van de te verwachten belasting kan tussen de legeringen materiaal 1.4301 of 1.4404 worden gekozen. Bij hogere belastingen, bijv. in zwembaden (zoet water), adviseren wij het gebruik van 1.4404.

Ook roestvast staal van materiaaltype 1.4404 is niet bestand tegen elke chemische belasting, bijv. zout- en vloeizuren of bepaalde chloor- en zout bronwaterconcentraties.

Dit geldt in bepaalde gevallen ook voor zoutwater-zwembaden. Bijzondere te verwachten belastingen moeten daarom steeds vooraf worden gecontroleerd.

Schlüter-QUADEC-AE/ -ACG/ -ACGB/ -AT/ -ATG/ -ATGB (geanodiseerd aluminium): Het aluminium heeft door de anodisatielaag een veredeld oppervlak, dat bij normaal gebruik niet meer verandert.

De zichtbare oppervlakken moeten worden beschermd tegen schurende of krassende belasting. Aluminium is gevoelig voor alkalische invloeden. Cementhoudende materialen hebben in combinatie met vocht een alkalische werking en kunnen, afhankelijk van de concentratie en de inwerkingsduur, tot corrosie leiden (vorming van aluminiumhydroxide).

Daarom moet mortel- of voegmateriaal aan het zichtbare oppervlak onmiddellijk worden verwijderd en mogen vers geplaatste bekledingen niet met folie worden afgedekt. Het profiel moet vol in de contactlaag van de tegel worden ingebed, zodat er geen water in de holle ruimten kan ophopen.

Schlüter-QUADEC-PQ (gekleurd PVC) zijn opgebouwd uit een door en door gekleurd hard-PVC en zijn bestand tegen verbuiging en krassen. Het materiaal is UV-bestendig, maar in open lucht niet blijvend kleurvast. QUADEC-PQ is niet geschikt voor het afsluiten van hoeken of bekledingen die zijn blootgesteld aan intensieve, mechanische belastingen, zoals op trapranden of vloer randen.

Schlüter-QUADEC-AC (aluminium met kleurcoating): Het aluminium wordt zorgvuldig voorbehandeld en vervolgens met poederlak gecoat. De coating is kleurvast, UV- en weerbestendig. De zichtbare randen moeten worden beschermd tegen schurende of krassende voorwerpen.

Bij QUADEC-TS (aluminium met structuurcoating) gaat het om oppervlakken met een natuurlijk karakter (verdere eigenschappen, zie QUADEC-AC).

Opmerking: Wegens de verschillende productietechnieken kunnen kleurverschillen tussen de profielen en de hoeken niet worden uitgesloten.



Schlüter QUADEC-AC kan in de serie MyDesign by Schlüter-Systems* naar keuze in 190 kleuren uit het RAL-Classic-kleurenpalet worden gecoat of van een digitale print worden voorzien (voor meer eigenschappen, zie QUADEC-AC).

* Bij vragen over MyDesign by Schlüter-Systems staan onze technische adviseurs in de buitendienst en onze technische verkoopafdeling u graag met raad en daad bij.



Verwerking

1. De profielhoogte van Schlüter-QUADEC moet worden gekozen afhankelijk van de tegeldikte en de plaatsingsmethode.
2. Daar waar de tegelbekleding moet worden begrensd, moet tegelijm met een getande lijmkam worden aangebracht. Als QUADEC op een wandbuitenhoek wordt verwerkt, wordt eerst één wand volledig betegeld, daarna in de hoekzone van de tweede wand tegelijm aanbrengen.
3. Schlüter-QUADEC moet met het geperforeerde bevestigingsvlak in het lijmbed worden gedrukt en uitgelijnd.
4. Het geperforeerde bevestigingsvlak over het gehele oppervlak met tegelijm bedekken en de open profielkamer opvullen met tegelijm.
5. De aangrenzende tegels moeten voor zover dat mogelijk is vol en zat worden geplaatst en zo worden uitgelijnd dat de bovenste rand van het profiel op gelijke hoogte met de tegels komt te liggen.
Opmerking:
Ter compensatie van maattoleranties van het bekledingsmateriaal kan het profiel in het wandgedeelte iets naar voren of naar achteren verspringen. Op de vloer mag het profiel niet boven het bekledingsoppervlak uitsteken, beter is tot ca. 1 mm eronder.
6. De tegel wordt naast het voegribje geplaatst. Hierdoor is een gelijkmatige voeg van 1,5 mm verzekerd. Bij profielen uit roestvast staal of messing wordt een voeg van ongeveer 1,5 mm opengelaten. Vul de voegruimte tussen de tegels en het profiel volledig met voegmortel.
7. Gebruik voor gevoelige oppervlakken materiaal en gereedschap dat geen krassen of beschadigingen veroorzaakt. Verontreinigingen door mortel of tegelijm moeten vooral bij aluminium direct worden verwijderd.
8. Voor binnen- en buitenhoeken zijn bijpassende hoekstukjes leverbaar.











Opmerking

Schlüter-QUADEC vergt geen speciale reiniging of onderhoud. Voor gevoelige oppervlakken mogen geen schurende reinigingsmiddelen worden gebruikt.

Beschadigingen aan de anodisatielaag kunnen enkel worden hersteld door ze te overlakken. Roestvast staal krijgt een glanzend oppervlak door behandeling met chroompolish of vergelijkbare producten.

Oppervlakken uit roestvast staal, die worden blootgesteld aan de buitenlucht of aan agressieve invloeden, moeten regelmatig met een zacht reinigingsmiddel worden schoongemaakt. Door regelmatig schoonmaken behoudt het roestvast staal niet alleen zijn oorspronkelijk uiterlijk, maar is er ook minder kans op corrosie. Voor alle reinigingsmiddelen geldt dat deze vrij moeten zijn van zout- en vloeizuren.

Contact met andere metalen zoals normaal staal moet worden vermeden, want dit kan tot roestvorming leiden. Dit geldt ook voor gereedschap zoals plamuurmessen of staalwol, om bijv. mortelresten te verwijderen. Indien nodig kan reinigingspolish voor roestvast staal Schlüter-CLEAN-CP worden gebruikt.

Materiaal	Aanbevolen snijgereedschap	
Roestvast staal	 met regelbaar toerental	
Aluminium	   zaagblad voor non-ferrometalen	
Messing	   zaagblad voor non-ferrometalen	
PVC	  zaagblad voor non-ferrometalen	

Neem alle veiligheidsinstructies en voorschriften van de fabrikant van het snijgereedschap in acht, ook met betrekking tot het gebruik van een veiligheidsbril, gehoorbescherming en handschoenen. Ongeacht het gebruikte snijgereedschap moeten vóór de plaatsing alle bramen aan het uiteinde van het profiel met een vijl of gelijkaardig worden verwijderd.



Productoverzicht:

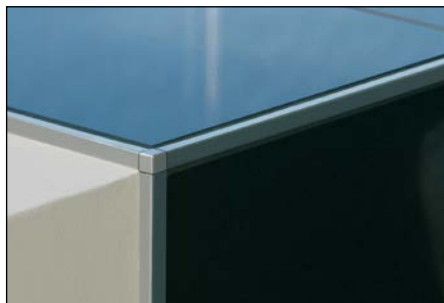

Schlüter®-QUADEC-A - geanodiseerde oppervlakken



Schlüter®-QUADEC buiten- en binnenhoek

Schlüter®-QUADEC-A geanodiseerd

AE = Alu. bruut mat geanod. / ACG = Alu. chroom glanzend geanod. / ACGB = Alu. chroom geborsteld geanod. / AT = Alu. titanium mat geanod. / ATG = Alu. titanium glanzend geanod. / ATGB = Alu. titanium geborsteld geanod. Leverbare lengte: 2,50 m

H = mm	4,5	6	7	8	9	10	11	12,5	14	15
AE	•	•		•		•	•	•		
ACG	•	•		•		•	•	•		
ACGB	•	•		•		•	•	•		
AT	•	•		•		•	•	•		
ATG	•	•		•		•	•	•		
ATGB	•	•		•		•	•	•		
Buitenhoek	•	•		•		•	•	•		
Binnenhoek	•	•		•		•	•	•		
Verbindingsstuk		•		•		•	•	•		

Schlüter®-QUADEC-A geanodiseerd

AE = Alu. bruut mat geanod. / ACG = Alu. chroom glanzend geanod. Leverbare lengte: 3,00 m

H = mm	4,5	6	7	8	9	10	11	12,5	14	15
AE		•		•		•	•	•		
ACG		•		•		•	•	•		
Buitenhoek	•	•		•		•	•	•		
Binnenhoek	•	•		•		•	•	•		
Verbindingsstuk		•		•		•	•	•		

Schlüter®-QUADEC-E

E = Roestvast staal / EB = Roestvast staal geborsteld / EP = Roestvast staal gepolijst

Leverbare lengte: 2,50 m

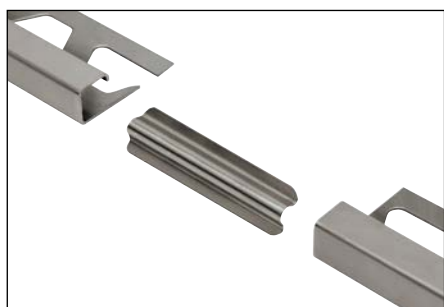

Schlüter®-RONDEC-E/V (verbindingsstuk voor roestvaststalen profielen RONDEC en QUADEC)

H = mm	4,5	6	7	8	9	10	11	12,5	14	15
E	•	•	•	•	•	•	•	•	•	•
EB		•	•	•	•	•	•	•	•	•
EP		•		•		•		•		•
V4A		•		•		•		•		
Buitenhoek	•	•	•	•	•	•	•	•	•	•
Binnenhoek	•	•	•	•	•	•	•	•	•	•
Verbindingsstuk		•		•		•		•		•
Eindkapje EB*		•	•	•	•	•	•	•	•	•

* Voor Schlüter-QUADEC-E en -EB geschikt.

Schlüter®-QUADEC-E

E = Roestvast staal / EB = Roestvast staal geborsteld

Leverbare lengte: 3,00 m



Schlüter®-QUADEC-EB/EK (eindkapje roestvast staal geborsteld voor QUADEC-E en -EB)

H = mm	4,5	6	7	8	9	10	11	12,5	14	15
E		•	•	•	•	•	•	•	•	•
EB		•		•		•	•	•		•
Buitenhoek	•	•	•	•	•	•	•	•	•	•
Binnenhoek	•	•	•	•	•	•	•	•	•	•
Verbindingsstuk		•		•		•	•	•		•
Eindkapje EB*		•	•	•	•	•	•	•	•	•

* Voor Schlüter-QUADEC-E en -EB geschikt.

**Schlüter®-QUADEC-AC**

AC = Alu. met kleurcoating

Leverbare lengte: 2,50 m

H = mm	4,5	6	8	10	11	12,5
BW	•	•	•	•	•	•
GS		•	•	•	•	•
C/A	•	•	•	•	•	•
G	•					
PG	•	•	•	•	•	•
PW	•					
QG	•	•	•	•	•	•
VG	•	•	•	•	•	•
W	•	•	•	•	•	•
MBW	•	•	•	•	•	•
MGS	•	•	•	•	•	•
Buitenhoek	•	•	•	•	•	•
Binnenhoek*	•	•	•	•	•	•
Verbindingsstuk		•	•	•	•	•

* enkel in MBW en MGS

** 4,5 mm niet verkrijgbaar als MyDesign digitale print!



Schlüter®-QUADEC-AC in MGS



Schlüter®-QUADEC-AC in MBW

Schlüter®-QUADEC-AC

AC = Alu. met kleurcoating

Leverbare lengte: 3,00 m

H = mm	4,5	6	8	10	11	12,5
BW		•	•	•	•	•
GS		•	•	•	•	•
C/A		•	•	•	•	•
PG		•	•	•	•	•
QG		•	•	•	•	•
VG		•	•	•	•	•
W		•	•	•	•	•
MBW		•	•	•	•	•
MGS		•	•	•	•	•
Buitenhoek	•	•	•	•	•	•
Binnenhoek*	•	•	•	•	•	•
Verbindingsstuk		•	•	•	•	•

* enkel in MBW en MGS

Schlüter®-QUADEC-MC

MC = Messing verchromd

Leverbare lengte: 2,50 m

H = mm	6	8	10	11	12,5	15
MC	•	•	•	•	•	•
Buitenhoek	•	•	•	•	•	•
Binnenhoek	•	•	•	•	•	•

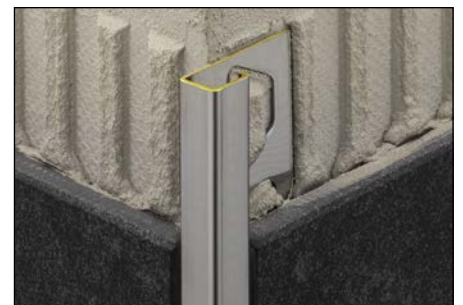

Schlüter®-QUADEC-MC



Schlüter®-QUADEC-PQ in GS

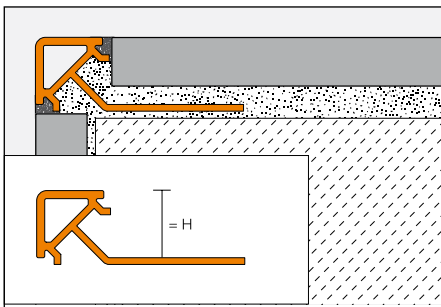

Schlüter®-QUADEC-PQ



Schlüter®-TRENDLINE



Schlüter®-QUADEC-TS (TSOB)

Schlüter®-QUADEC-PQ

PQ = PVC gekleurd

Leverbare lengte: 2,50 m

H = mm	6	8	10	11	12,5
BH	•	•	•	•	•
BW	•	•	•	•	•
GS	•	•	•	•	•
PG	•	•	•	•	•
SP	•	•	•	•	•
W		•	•	•	•
Buitenhoek	•	•	•	•	•

Schlüter®-QUADEC-TS

TS = Alu. met structuurcoating

Leverbare lengte 2,50 m

H = mm	4,5	6	8	10	11	12,5
TSI	•	•	•	•	•	•
TSC	•	•	•	•	•	•
TSBG	•	•	•	•	•	•
TSB	•	•	•	•	•	•
TSSG	•	•	•	•	•	•
TSG	•	•	•	•	•	•
TSOB	•	•	•	•	•	•
TSLA	•	•	•	•	•	•
TSDA	•	•	•	•	•	•
TSR	•	•	•	•	•	•
Buitenhoek	•	•	•	•	•	•
Binnenhoek	•	•	•	•	•	•
Verbindingsstuk		•	•	•	•	•

Schlüter®-QUADEC-TS

TS = Alu. met structuurcoating

Leverbare lengte: 3,00 m

H = mm	6	8	10	11	12,5
TSI	•	•	•	•	•
TSC	•	•	•	•	•
TSBG	•	•	•	•	•
TSB	•	•	•	•	•
TSSG	•	•	•	•	•
TSG	•	•	•	•	•
TSOB	•	•	•	•	•
TSLA	•	•	•	•	•
TSDA	•	•	•	•	•
TSR	•	•	•	•	•
Buitenhoek		•	•	•	•
Binnenhoek		•	•	•	•
Verbindingsstuk		•	•	•	•











Kleuren:

BH	= bahama
BW	= zuiver wit
C/A	= MyDesign by Schlüter-Systems*
G	= grijs
GS	= grafietzwart
QG	= kwartsgrijs
PG	= pastelgrijs
PW	= parelwit
SP	= zacht perzik
VG	= verkeersgrijs
W	= wit
MBW	= zuiver wit mat
MGS	= grafietzwart mat
TSI	= structuur-gecoat ivoor
TSC	= structuur-gecoat crème
TSBG	= structuur-gecoat beigegrijs
TSB	= structuur-gecoat beige
TSSG	= structuur-gecoat steengrijs
TSG	= structuur-gecoat grijs
TSOB	= structuur-gecoat brons
TSLA	= structuur-gecoat licht antraciet
TSDA	= structuur-gecoat donker antraciet
TSR	= structuur-gecoat roestbruin

* klantspecifieke coating of print



Schlüter-Systems KG  Schmölestraße 7 | D-58640 Iserlohn
 +49 2371 971-0  +49 2371 971-1112  export@schlueter.de  schlueter-systems.com

Schlüter-Systems KG  BeNeLux Bureau | Schotelven 28 | B-2370 Arendonk
 +32 14 44 30 80  benelux@schlueter.de  schlueter-systems.nl