

Schlüter®-QUADEC

Cantoneras y perfiles de remate

para la protección decorativa de los cantos de las baldosas

2.10

Ficha Técnica

Aplicación y función

Schlüter-QUADEC es un perfil de remate de alta calidad para esquinas exteriores de paredes revestidas con baldosas cerámicas, que además ofrece una buena protección para los cantos. La superficie del perfil forma una esquina exterior cuadrada simétrica con los revestimientos cerámicos. Con el separador integrado en los perfiles de aluminio, así como el QUADEC-PQ, se consigue una junta homogénea entre el perfil y las baldosas.

Los perfiles, disponibles en diferentes materiales, colores y acabados, permiten la combinación de los cantos exteriores del revestimiento con los colores de las baldosas y de las juntas, así como la posibilidad de crear contrastes interesantes. Schlüter-QUADEC-E y -A se pueden combinar con los perfiles de cenefa Schlüter-QUADEC-FS y Schlüter-DESIGNLINE.

Además de su efecto decorativo, los perfiles protegen también los cantos de las baldosas de deterioros por eventuales daños derivados de agresiones mecánicas.

Schlüter-QUADEC en acero inoxidable es especialmente indicado para la protección de cantos de las baldosas, por lo que también es apto como perfil de remate en suelos o como peldaño en escaleras.

Igualmente con Schlüter-QUADEC se pueden realizar entregas, esquinas o terminaciones de zócalos con otros recubrimientos, como por ejemplo, moqueta, parquet, piedra natural o pavimentos de resina epoxi. Para una unión fácil y estética de los perfiles Schlüter-QUADEC en esquinas interiores y exteriores, existen piezas especiales, así como empalmes y tapones para algunos acabados.

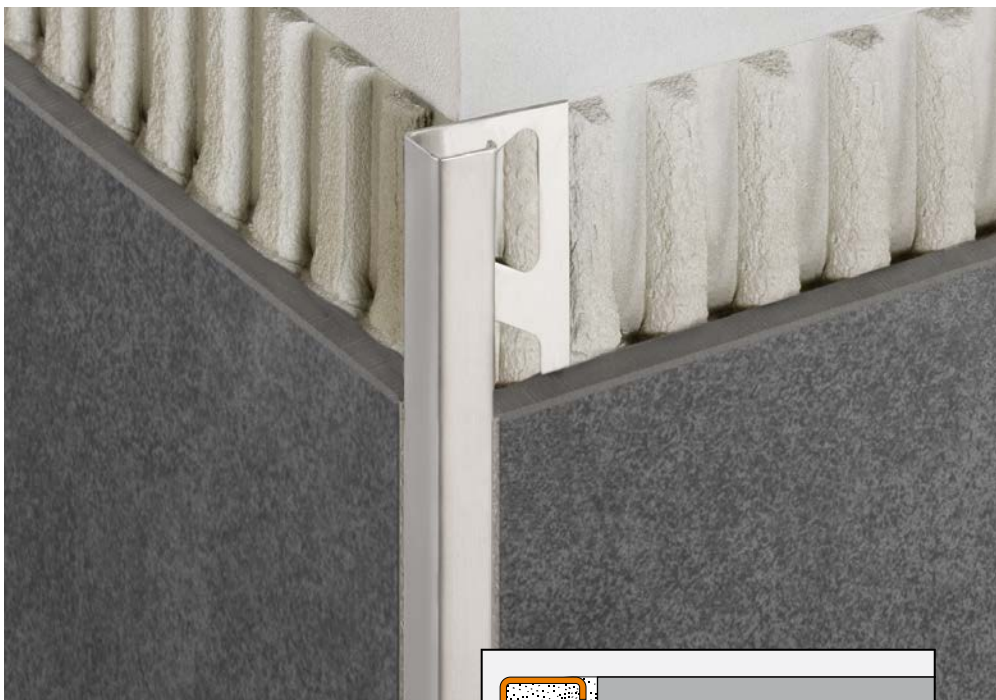

Material

Schlüter-QUADEC está disponible en los siguientes acabados:

- E = Acero inoxidable
V2A N° de material 1.4301 = AISI 304
V4A N°. Mat. 1.4404 = AISI 316LL
- EB = Acero inoxidable cepillado
- EP = Acero inoxidable pulido
- MC = Latón cromado
- AE = Alu. anod. mate natural
- AT = Alu. anod. titanio
- ACG = Alu. anod. cromo brillante
- ACGB = Alu. anod. cromo cepillado
- ATG = Alu. anod. titanio brillante
- ATGB = Alu. anod. titanio cepillado
- TS = Aluminio texturizado
- AC = Alu. lacado
- C/A = MyDesign by Schlüter-Systems*
- PQ = PVC de color

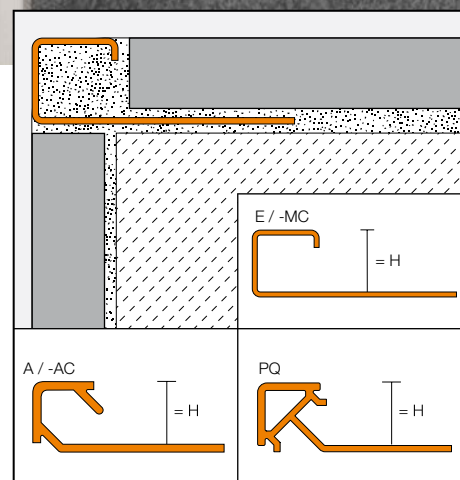

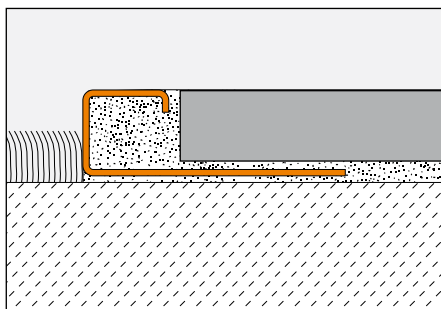
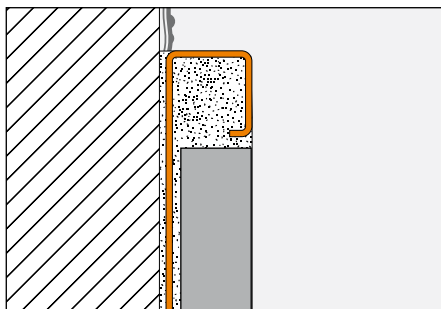
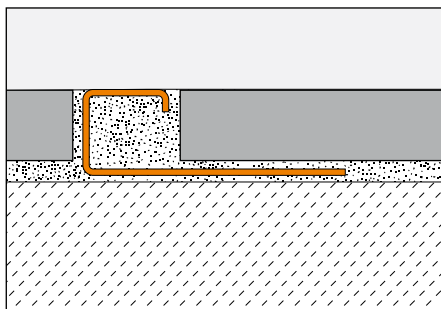

Propiedades del material y campos de aplicación:

Schlüter-QUADEC se fabrica en una gran variedad de materiales y acabados diferentes.

Se debe comprobar la idoneidad del tipo de material según las agresiones químicas y/o mecánicas previstas.

Estos son algunos consejos generales, que hay que tener en cuenta.

Schlüter-QUADEC-MC (Latón cromado) es especialmente idóneo para cantos y remates en revestimientos, p. ej. en combinación con la grifería cromada en baños. La superficie debe protegerse de objetos abrasivos o que puedan rayarla. Los restos de mortero o material de rejuntado deben ser eliminados de forma inmediata.

Schlüter-QUADEC-E (acero inoxidable) está fabricado de cintas de acero inoxidable de la calidad 1.4301-V2A (AISI 304) o 1.4404-V4A (AISI 316L). Schlüter-QUADEC-E es altamente resistente a agresiones mecánicas y especialmente idóneo para aquellos ámbitos, que requieran una elevada resistencia a productos químicos y ácidos, p. ej. en la industria alimentaria, cervecerías, lecherías, cocinas industriales y hospitales. Según las agresiones químicas esperadas se pueden elegir entre las cualidades de acero inoxidable 1.4301 (V2A) o 1.4404 (V4A). Para zonas con agresiones especiales, p. ej. en piscinas (agua dulce), recomendamos el uso del acero inoxidable 1.4404-V4A (AISI 316L).

El acero inoxidable, calidad 1.4404, no es resistente a todos los ataques de algunos productos químicos, como por ejemplo, el ácido clorhídrico y el ácido fluorhídrico, así como determinadas concentraciones de cloro o salmuera.

Prestar atención en caso de piscinas de agua salada (agua de mar). Se debe analizar la idoneidad del perfil en base a agresiones especiales antes de su colocación.

Schlüter-QUADEC-AE/ -ACG/ -ACGB/ -AT/ -ATG/ -ATGB (aluminio anodizado): Por su capa anodizada el aluminio presenta una superficie refinada, que en circunstancias normales de uso no experimenta cambios. Las superficies visibles deben protegerse de abrasiones. El aluminio es sensible a medios alcalinos. Materiales que contengan cemento actúan en combinación con la humedad de forma alcalina y pueden provocar corrosiones según el nivel de concentración y el tiempo de exposición (formación de hidróxido de aluminio).

Por lo tanto se debe eliminar de las superficies cualquier resto de mortero o material de rejuntado de forma inmediata. Los recubrimientos recién colocados, no se deben cubrir con plásticos de protección. El perfil debe quedar en contacto con el azulejo en su totalidad, para evitar de ese modo la acumulación en los huecos, de agua alcalina.

Schlüter-QUADEC-PQ (PVC de color) está fabricado en PVC coloreado. El perfil es rígido, no se dobla y tampoco se raya. El material es estable a los rayos UV, pero no mantiene el color de forma permanente en exteriores. No es apto para la protección de cantos o como remate en zonas con altas agresiones mecánicas, como por ejemplo, en escaleras y entregas en pavimentos.

Schlüter-QUADEC-AC (aluminio lacado): el aluminio se somete a un tratamiento previo y se recubre con pintura en polvo. Este recubrimiento es de color estable y resistente a los rayos UV y a la intemperie. Los bordes visibles deben protegerse de objetos abrasivos o que puedan rayarlos.

Schlüter-QUADEC-TS (aluminio lacado texturizado) es un perfil con acabados inspirados en la naturaleza (otras características, ver Schlüter-QUADEC-AC).



Schlüter-QUADEC-AC: dentro de la serie MyDesign by Schlüter-Systems* se puede personalizar en 190 colores de la paleta de colores RAL-Classic o con una impresión digital de su elección. (para ver más características, consulte QUADEC-AC)

* Si tiene alguna pregunta sobre MyDesign by Schlüter-Systems, nuestros técnicos comerciales están a su disposición para ayudarle.

Indicación: Debido a distintas técnicas de producción no se pueden excluir diferencias de color entre los perfiles y sus ángulos.



Instalación

1. Elegir la altura del perfil Schlüter-QUADEC según el espesor de las baldosas y el tipo de colocación.
2. Aplicar adhesivo para baldosas con una llana dentada en la zona donde limitará el pavimento cerámico. Si se coloca Schlüter-QUADEC en la esquina exterior de una pared, se debe colocar las baldosas cerámicas primero en una pared y, a continuación, se aplica el cemento-cola en la esquina de la segunda pared.
3. Presionar Schlüter-QUADEC con el ala de fijación perforada trapezoidalmente sobre el lecho del adhesivo y, a continuación, orientar el perfil en la dirección deseada.
4. Se debe cubrir totalmente el lado perforado trapezoidalmente con adhesivo y se debe rellenar con cemento-cola la cámara interna del perfil.

5. Colocar las baldosas sobre toda la superficie y alinear de modo que el borde superior del perfil quede enrasado con la baldosa.

Indicación:

Para compensar las tolerancias dimensionales del material de revestimiento, el perfil puede sobresalir o inclinarse ligeramente en el área de la pared. En pavimento, el perfil nunca debe quedar más alto que la superficie del recubrimiento, sino más bien 1 mm aprox. por debajo.

6. Las baldosas se colocan pegadas al separador del perfil, garantizándose de este modo la existencia de una junta uniforme de 1,5 mm. En el caso de los perfiles de acero inoxidable y de latón se debe dejar una junta de aprox. 1,5 mm. Las juntas entre el perfil y las baldosas se deben rellenar completamente con mortero de rejuntado.

7. Acabados sensibles se deben tratar con materiales y herramientas, que no puedan causar deterioros y/o rayar la superficie del perfil. Se debe eliminar de forma inmediata, especialmente en el caso del aluminio, cualquier resto de material de rejuntado o cemento-cola.

8. Para las esquinas exteriores se suministran piezas especiales.

Indicaciones

Schlüter-QUADEC no precisa de ningún mantenimiento especial. Para acabados sensibles no se debe utilizar productos de limpieza abrasivos.

Deterioros de las capas anodizadas sólo se podrán eliminar mediante un repintado. La superficie brillante del acero, se conseguirá mediante la utilización de productos de pulimento de cromo o similares.

Aquellas superficies de acero inoxidable, que estén sometidas a la actuación de atmósferas o sustancias agresivas, se deben limpiar periódicamente con un limpiador suave. La limpieza periódica no sólo mantiene el aspecto limpio del acero inoxidable sino que reduce también el riesgo de corrosión. Los limpiadores no deben incluir entre sus componentes ni ácido clorhídrico ni ácido fluorhídrico.

Se debe evitar el contacto con otros metales, como por ejemplo el acero normal, ya que ello puede conllevar la contaminación con óxido ajeno. También se debe evitar el uso de herramientas para eliminar restos de morteros, como p. ej. espátulas o estropajos de acero. En caso necesario, se recomienda la utilización del pulimento de limpieza para acero inoxidable Schlüter-CLEAN-CP.

Material	Herramientas de corte recomendadas
Acero inoxidable	  <p>Regulación de la velocidad</p>
Aluminio	   <p>Hoja de sierra para metales no ferrosos</p>
Latón	   <p>Hoja de sierra para metales no ferrosos</p>
PVC	   <p>Regulación de la velocidad</p>

Tenga en cuenta siempre todas las instrucciones y normas de seguridad del fabricante de la herramienta de corte, incluidas las gafas de seguridad, la protección auditiva y los guantes. Independientemente de la herramienta de corte utilizada, todas las rebabas del extremo del perfil se deben retirar con una lima o herramienta similar antes del montaje.



Descripción del producto:



Schlüter®-QUADEC-A - Superficies anodizadas

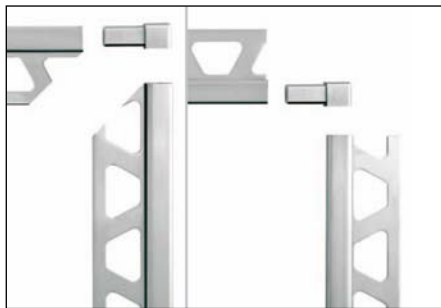

Schlüter®-QUADEC ángulo exterior y ángulo interior

Schlüter®-QUADEC-A anodizado

AE = Alu. anod. mate natural / ACG = Alu. anod. cromo brillante / ACGB = Alu. anod. cromo cepillado / AT = Alu. anod. titanio / ATG = Alu. anod. titanio brillante / ATGB = Alu. anod. titanio cepillado

Longitud de suministro: 2,50 m

H = mm	4,5	6	7	8	9	10	11	12,5	14	15
AE	•	•		•		•	•	•		
ACG	•	•		•		•	•	•		
ACGB	•	•		•		•	•	•		
AT	•	•		•		•	•	•		
ATG	•	•		•		•	•	•		
ATGB	•	•		•		•	•	•		
Ángulo externo	•	•		•		•	•	•		
Ángulo interior	•	•		•		•	•	•		
Empalme		•		•		•	•	•		

Schlüter®-QUADEC-A anodizado

AE = Alu. anod. mate natural / ACG = Alu. anod. cromo brillante

Longitud de suministro: 3,00 m

H = mm	4,5	6	7	8	9	10	11	12,5	14	15
AE		•		•		•	•	•		
ACG		•		•		•	•	•		
Ángulo externo	•	•		•		•	•	•		
Ángulo interior	•	•		•		•	•	•		
Empalme		•		•		•	•	•		

Schlüter®-QUADEC-E

E = Acero inoxidable / EB = Acero inoxidable cepillado / EP = Acero inoxidable pulido

Longitud de suministro: 2,50 m

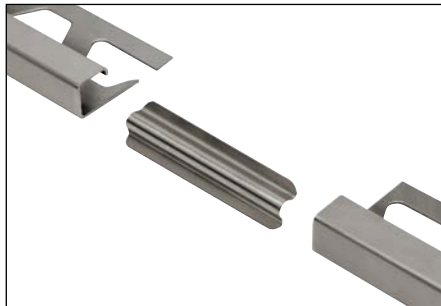

Schlüter®-RONDEC-E/V
(Empalme para perfiles de acero inoxidable RONDEC y QUADEC)

H = mm	4,5	6	7	8	9	10	11	12,5	14	15
E	•	•	•	•	•	•	•	•	•	•
EB		•	•	•	•	•	•	•	•	•
EP		•		•		•		•		•
V4A		•		•		•		•		
Ángulo externo	•	•	•	•	•	•	•	•	•	•
Ángulo interior	•	•	•	•	•	•	•	•	•	•
Empalme		•		•		•	•	•		
Tapón de terminación EB*		•	•	•	•	•	•	•	•	•

* Apto para Schlüter-QUADEC-E y EP.

Schlüter®-QUADEC-E

E = Acero inoxidable / EB = Acero inoxidable cepillado

Longitud de suministro: 3,00 m



Schlüter®-QUADEC-EB/EK
(Tapón de acero inoxidable cepillado para QUADEC-E y -EB)

H = mm	4,5	6	7	8	9	10	11	12,5	14	15
E	•	•	•	•	•	•	•	•	•	•
EB		•		•		•	•	•		•
Ángulo externo	•	•	•	•	•	•	•	•	•	•
Ángulo interior	•	•	•	•	•	•	•	•	•	•
Empalme		•		•		•	•	•		
Tapón de terminación EB*		•	•	•	•	•	•	•	•	•

* Apto para Schlüter-QUADEC-E y EP.



Schlüter®-QUADEC-AC

AC = Alu. lacado

Longitud de suministro: 2,50 m

H = mm	4,5	6	8	10	11	12,5
BW	•	•	•	•	•	•
GS		•	•	•	•	•
C/A	•	•	•	•	•	•
G	•					
PG	•	•	•	•	•	•
PW	•					
QG	•	•	•	•	•	•
VG	•	•	•	•	•	•
W	•	•	•	•	•	•
MBW	•	•	•	•	•	•
MGS	•	•	•	•	•	•
Ángulo externo	•	•	•	•	•	•
Ángulo interior*	•	•	•	•	•	•
Empalme		•	•	•	•	•

* Solo en acabado MBW y MGS

** ¡No es posible realizar una impresión digital MYDESIGN en la altura de perfil de 4,5 mm!



Schlüter®-QUADEC-AC en MGS



Schlüter®-QUADEC-AC en MBW

Schlüter®-QUADEC-AC

AC = Alu. lacado

Longitud de suministro: 3,00 m

H = mm	4,5	6	8	10	11	12,5
BW		•	•	•	•	•
GS		•	•	•	•	•
C/A		•	•	•	•	•
PG		•	•	•	•	•
QG		•	•	•	•	•
VG		•	•	•	•	•
W		•	•	•	•	•
MBW		•	•	•	•	•
MGS		•	•	•	•	•
Ángulo externo	•	•	•	•	•	•
Ángulo interior*	•	•	•	•	•	•
Empalme		•	•	•	•	•

* Solo en acabado MBW y MGS

Schlüter®-QUADEC-MC

MC = Latón cromado

Longitud de suministro: 3,00 m

H = mm	6	8	10	11	12,5	15
MC	•	•	•	•	•	•
Ángulo externo	•	•	•	•	•	•
Ángulo interior	•	•	•	•	•	•

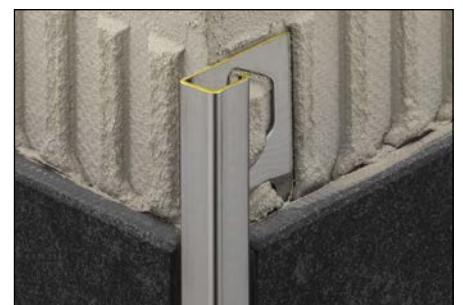

Schlüter®-QUADEC-MC



Schlüter®-QUADEC-PQ en GS

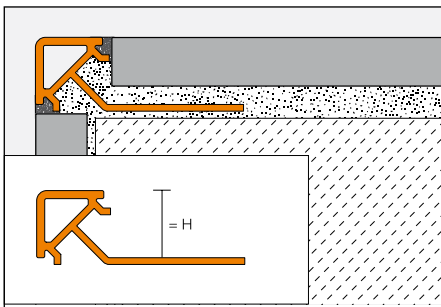

Schlüter®-QUADEC-PQ

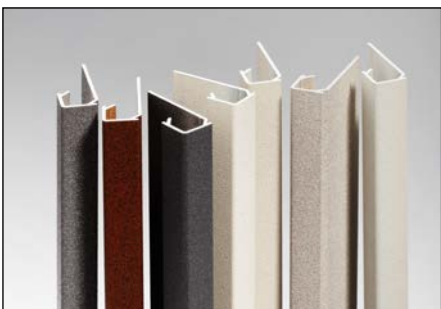

Schlüter®-TRENDLINE



Schlüter®-QUADEC-TS (TSOB)

Schlüter®-QUADEC-PQ

PQ = PVC de color

Longitud de suministro: 2,50 m

H = mm	6	8	10	11	12,5
BH	•	•	•	•	•
BW	•	•	•	•	•
GS	•	•	•	•	•
PG	•	•	•	•	•
SP	•	•	•	•	•
W		•	•	•	•
Ángulo externo	•	•	•	•	•

Schlüter®-QUADEC-TS

TS = aluminio lacado con relieve

Longitud de suministro: 2,50 m

H = mm	4,5	6	8	10	11	12,5
TSI	•	•	•	•	•	•
TSC	•	•	•	•	•	•
TSBG	•	•	•	•	•	•
TSB	•	•	•	•	•	•
TSSG	•	•	•	•	•	•
TSG	•	•	•	•	•	•
TSOB	•	•	•	•	•	•
TSLA	•	•	•	•	•	•
TSDA	•	•	•	•	•	•
TSR	•	•	•	•	•	•
Ángulo externo	•	•	•	•	•	•
Ángulo interior	•	•	•	•	•	•
Empalme		•	•	•	•	•

Schlüter®-QUADEC-TS

TS = Aluminio lacado texturizado

Longitud de suministro: 3,00 m

H = mm	6	8	10	11	12,5
TSI	•	•	•	•	•
TSC	•	•	•	•	•
TSBG	•	•	•	•	•
TSB	•	•	•	•	•
TSSG	•	•	•	•	•
TSG	•	•	•	•	•
TSOB	•	•	•	•	•
TSLA	•	•	•	•	•
TSDA	•	•	•	•	•
TSR	•	•	•	•	•
Ángulo externo		•	•	•	•
Ángulo interior		•	•	•	•
Empalme		•	•	•	•



Colores:

BH	= bahama
BW	= blanco brillante
C/A	= MyDesign by Schlüter-Systems*
G	= gris
GS	= negro
QG	= gris cuarzo
PG	= gris medium
PW	= blanco perla
SP	= melocotón suave
VG	= gris tráfico
W	= blanco
MBW	= blanco mate texturizado
MGS	= negro mate texturizado
TSI	= marfil texturizado
TSC	= crema texturizado
TSBG	= gris beige texturizado
TSB	= beige texturizado
TSSG	= gris piedra texturizado
TSG	= gris texturizado
TSOB	= bronce texturizado
TSLA	= antracita claro texturizado
TSDA	= antracita oscuro texturizado
TSR	= óxido texturizado

* Lacado o impresión digital personalizada



 +49 2371 971-0  +49 2371 971-1111  info@schlueter.de  schlueter-systems.com

Schlüter-Systems S. L.  Apartado 264 | Ctra. CV 20 Villarreal-Onda, km 6,2 | 12200 Onda (Castellón)

 +34 964 24 11 44  info@schluter.es  schluter.es