

## Schlüter®-DILEX-BWS

Perfil de juntas  
de movimiento para juntas estrechas

# 4.7

Ficha Técnica



### Aplicaciones y funciones

**Schlüter-DILEX-BWS** es una junta de movimiento de plástico para su colocación en el embaldosado. Los ángulos de sujeción laterales perforados trapezoidalmente, hechos de PVC rígido, se fijan bajo las baldosas en el cemento cola y neutraliza los movimientos que se produzcan en la zona. Recogen movimientos verticales, presiones y tracciones. La zona de dilataciones y la superficie visible es de CPE blando, y es de sólo 5 mm de anchura, que es la medida habitual de una junta.

Consecuentemente, el ancho más estrecho de la junta absorbe movimientos relativamente más limitados; este hecho se debe de tener en cuenta a la hora de evaluar las necesidades de cada aplicación. DILEX-BWS es especialmente adecuado como junta de movimiento en revestimientos cerámicos colocados sobre Schlüter-DITRA. En el caso de que se esperen movimientos de dilatación más fuertes, se recomienda el uso de la junta Schlüter-DILEX-BWB, cuya zona de movimiento es de 10 mm.

Schlüter-DILEX-BWS es apta para instalar tanto en zonas residenciales como en zonas con agresiones mecánicas medias, como, p. ej., oficinas y tiendas. Asimismo, los perfiles están indicados para su utilización en exteriores, por ejemplo en fachadas o balcones.



### Materiales

Schlüter-DILEX-BWS consiste en una combinación de materiales que conforman ángulos laterales perforados trapezoidalmente, hechos de PVC rígido, con una unión inferior y superior de plástico blando de CPE que funcionan como zona de movimiento.

### Propiedades del material y áreas de aplicación:

El perfil es resistente a los ataques de productos químicos que suelen afectar a los revestimientos cerámicos o de piedra natural, así como a los ataques de hongos y bacterias.

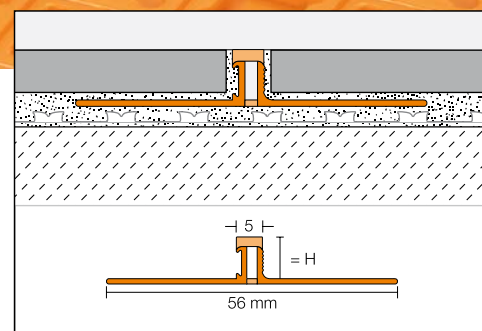



La aplicación del tipo de perfil previsto se debe aclarar en casos especiales según las cargas químicas, mecánicas o de otro tipo que se pueda esperar. Las zonas de dilatación de CPE del perfil son resistentes a los rayos UVA y no contienen plastificantes. Schlüter-DILEX-BWS se emplea como junta de movimiento en pavimentos colocados en capas fina. Las juntas de movimiento deben colocarse directamente sobre las juntas previstas en el soporte. Los perfiles no son adecuados para su aplicación sobre juntas estructurales de edificios.

### Instalación

1. Seleccionar el perfil según el espesor de las baldosas y el tipo de colocación.
2. Aplicar el adhesivo para las baldosas con una llana dentada en el lugar donde se va a colocar el perfil.
3. Incrustar Schlüter-DILEX-BWS con las alas de sujeción perforadas en forma de trapecio sobre el adhesivo y alinear. Las juntas de movimiento del soporte deben coincidir exactamente en ubicación y ancho con la junta de movimiento del recubrimiento cerámico.
4. Cubrir toda la superficie de las alas de sujeción perforadas trapezoidalmente con cemento-cola.
5. Presionar fuertemente las baldosas colindantes y alinear de tal forma, que el borde

superior del perfil finalice a ras con la baldosa (el perfil no debe quedar más alto que la superficie del solado, más bien 1 mm por debajo). Las baldosas se deben colocar asegurando un contacto completo del recubrimiento y del adhesivo con el perfil.

6. Dejar libre una junta de aproximadamente 2 mm con el perfil.
7. Rellenar completamente el espacio de la junta entre la baldosa y el perfil con cemento para juntas. No se puede garantizar una adhesión duradera de un mortero de rejuntado en base cemento a los flancos del perfil, por lo que se podría producir una rotura entre el perfil y la junta.

### Indicaciones

Schlüter-DILEX-BWS es resistente a los hongos y a las bacterias y no requiere ningún mantenimiento o cuidado especial. La limpieza se realiza a la vez que se limpia el recubrimiento con los productos de limpieza habituales.

### Absorción de movimiento de Schlüter®-DILEX-BWS

<b>DILEX-BWS</b>	1,5 mm	1,5 mm	± 1,0 mm



### Campos de aplicación según las cargas esperadas

- Peatonal**  
Peso máximo autorizado
- Carros de compra**  
Peso máximo autorizado máx. 0,4 t
- Automóviles**  
Peso máximo autorizado máx. 3,5 t
- Permitido

### Productoverzicht:

#### Schlüter®-DILEX-BWS

Longitud de suministro: 2,50 m

Color	G	PG	HB	GS	SP	C	SG	DA	FG
H = 4,5 mm	•	•	•	•	•	•	•	•	•
H = 6 mm	•	•	•	•		•	•	•	•
H = 8 mm	•	•	•	•	•	•	•	•	•
H = 9 mm	•	•	•	•	•	•	•	•	•
H = 10 mm	•	•	•	•	•	•	•	•	•
H = 11 mm	•	•	•	•	•	•	•	•	•
H = 12,5 mm	•	•	•	•	•	•	•	•	•

Colores de las juntas de movimiento:

- G = gris
- PG = gris medium
- BW = blanco brillante
- HB = beige
- GS = negro
- SP = melocotón suave
- C = crema
- SG = gris piedra
- DA = antracita oscuro
- FG = gris junta

**Schlüter-Systems KG** | Schmölestraße 7 | D-58640 Iserlohn

+49 2371 971-0 | +49 2371 971-1111 | info@schlueter.de | schlueter-systems.com

**Schlüter-Systems S. L.** | Apartado 264 | Ctra. CV 20 Villarreal-Onda, km 6,2 | 12200 Onda (Castellón)

+34 964 24 11 44 | info@schluter.es | schluter.es