



Schlüter®-DILEX-AKWS

Perfil de juntas de dilatação
para áreas sujeitas a sollicitações mecânicas

4.18

Ficha de dados do produto



Aplicação e função

Schlüter-DILEX-AKWS é um perfil de junta de dilatação isento de manutenção para pavimentos de cerâmica ou pedra natural sujeitos a uma sollicitação mecânica média.

Schlüter-DILEX-AKWS oferece uma protecção de cantos segura em revestimentos sujeitos a um elevado tráfego pedonal ou a transportes de superfície ligeiros. Os perfis de fixação trapezoidais com perfuração lateral em alumínio estão unidos por uma zona de movimento macia de plástico com 6 mm de largura. A área da aresta do revestimento é protegida de forma eficaz mediante uma construção especial dos perfis de fixação laterais. A largura relativamente reduzida da zona de movimento só permite uma absorção de movimentos correspondente, que deve ser observada na sollicitação necessária para o projecto. Schlüter-DILEX-AKWS permite uma interrupção da transmissão do som no revestimento e reduz a transmissão do som de passos e de ruídos.

Material

Schlüter-DILEX-AKWS é composto por dois perfis de suporte laterais em alumínio com abas de fixação trapezoidais perfuradas. A zona de movimento é composta por plástico macio com ligamentos de aperto em plástico duro.

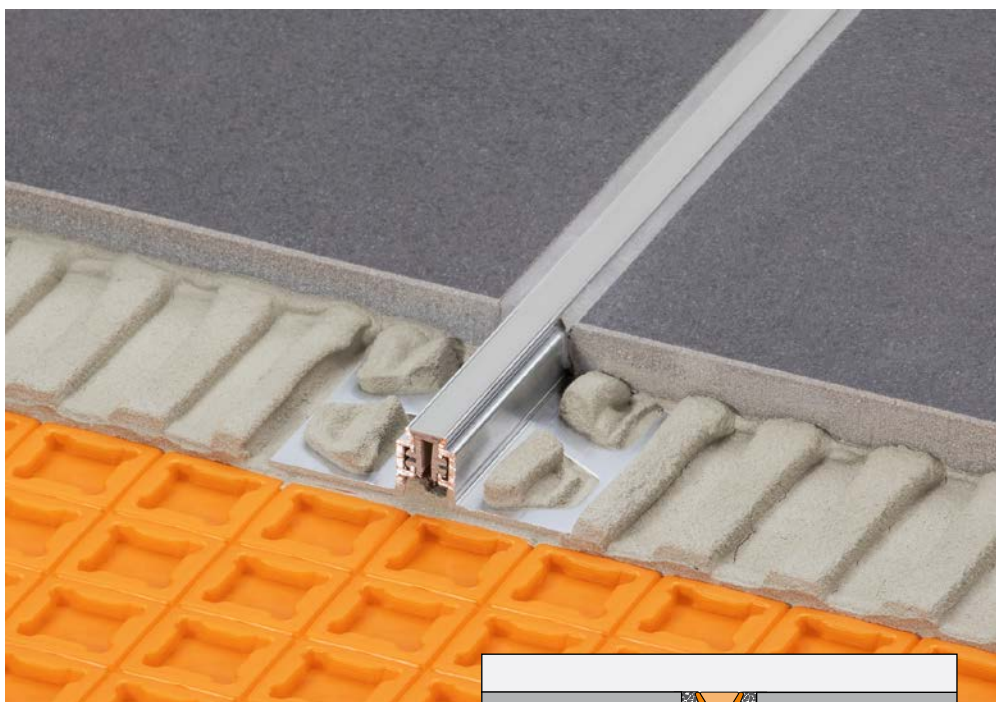

Características do material e áreas de aplicação:

Em determinados casos, a aplicação do tipo de perfil previsto deve ser verificada com base nas sollicitações químicas e mecânicas esperadas ou outros factores.

Os perfis de fixação laterais são sensíveis a substâncias alcalinas. Os materiais à base de cimento desenvolvem propriedades alcalinas sob a influência de humidade e, dependendo da concentração e do tempo de actuação, podem dar origem à corrosão (formação de hidróxido de alumínio). O perfil deve assentar por completo na camada de contacto com a tijoleira.

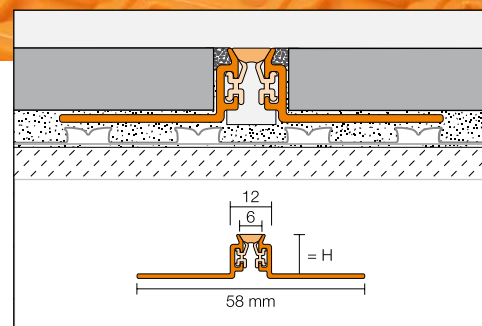



Instalação

1. O perfil deve ser selecionado em função da espessura da cerâmica e do tipo de colocação.
2. Aplicar a cola para cerâmica com uma colher dentada onde o perfil deverá ser colocado.
3. O DILEX-AKWS deve ser comprimido e alinhado com a aba de fixação trapezoidal perfurada na camada de cola. As juntas de movimento ou de separação no pavimento devem ser criteriosamente respeitadas.
4. Aplicar com a espátula a cola para cerâmica sobre toda a superfície da aba de fixação trapezoidal perfurada. Aplicar cola para cerâmica diagonalmente nas abas verticais do perfil.
5. Assentar bem a cerâmica seguinte sem uma junta para a aba vertical do perfil e alinhar de forma que o canto superior do perfil fique nivelado com a cerâmica (o perfil não deve ficar com uma altura superior à da superfície do revestimento, antes até 1 mm abaixo). A cerâmica tem de assentar por completo na área do perfil. Colocar sempre um lado de cerâmica não cortado junto ao perfil.
6. A cerâmica é aplicada lateralmente no perfil, garantindo, assim, uma junta uniforme de 1,5 mm.
7. A área da junta entre o perfil e a cerâmica deve ser completamente preenchido com um material de juntas adequado.

Notas

Schlüter-DILEX-AKWS é resistente a fungos e bactérias e não necessita de manutenção ou de cuidados especiais. A limpeza é efectuada junto com a limpeza do revestimento de tijoleira com um produto de limpeza convencional para uso doméstico.



Campos de aplicação segundo as cargas esperadas



Pedonal

Peso máximo admissível –



Carros de compra

Peso máximo admissível max. 0,4 t



Automóveis

Peso máximo admissível max. 3,5 t

● permitido

Absorção de movimentos da Schlüter®-DILEX-AKWS

DILEX-AKWS	1,5 mm	1,5 mm	± 1,0 mm

Síntese de produtos:

Schlüter®-DILEX-AKWS

Comprimento disponível: 2,50 m

Cores	G	HB	PG	GS	C	SG	DA	FG
H = 10 mm	•	•	•	•	•	•	•	•
H = 11 mm	•	•	•	•	•	•	•	•
H = 12,5 mm	•	•	•	•	•	•	•	•
H = 14 mm	•	•	•	•	•	•	•	•
H = 16 mm	•	•	•	•	•	•	•	•
H = 21 mm	•	•	•	•	•	•	•	•

Cores da zona de movimentação:

G = cinzento

HB = bege claro

PG = cinzento pastel

GS = preto grafite

C = creme

SG = cinza pedra

DA = antracite escuro

FG = cinza junta

Schlüter-Systems KG | Schmölestraße 7 | D-58640 Iserlohn

+49 2371 971-0 | +49 2371 971-1111 | info@schlueter.de | schlueter-systems.com

Gabinete de apoio ao cliente Portugal | Aveiro Business Center | R. da Igreja, 79 | 3810-744 Aveiro

+351 234 720 020 | info@schluter.pt | schluter.pt