

Schlüter®-VINPRO-T

Perfil de transición para recubrimientos LVT
en transiciones continuas

18.2

Ficha Técnica

Aplicaciones y funciones

Schlüter-VINPRO-T es un perfil en forma de T fabricado en aluminio anodizado para su posterior colocación entre diferentes tipos de recubrimientos a la misma altura (p. ej., entre recubrimientos elásticos LTV y laminados, parqueté, etc.).

Para la fijación de VINPRO-T la junta entre los diferentes recubrimientos se debe rellenar previamente con el adhesivo de montaje Schlüter-KERDI-FIX o material equivalente. A continuación se introduce el perfil en la junta.

Schlüter-VINPRO-T cubre los flancos de los recubrimientos y evita de este modo el deterioro de sus cantos en caso de cargas mecánicas.

Material

Schlüter-VINPRO-T está disponible en los siguientes acabados:

ACGB = Aluminio anodizado cromo cepillado

ATGB = Aluminio anodizado titanio cepillado

(puede haber variaciones de color con respecto a otros perfiles de Schlüter en versión ATGB)

ABGB = Aluminio anodizado bronce envejecido cepillado

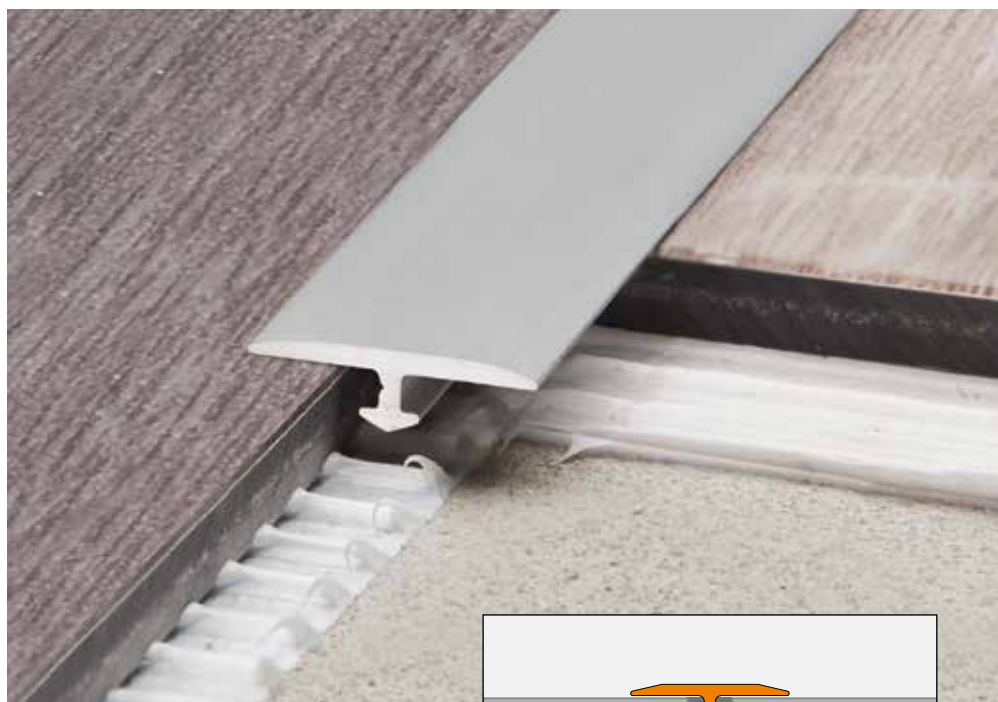

Aluminio anodizado: el aluminio tiene un acabado refinado por la superficie anodizada, que se debe proteger contra objetos abrasivos o que puedan rayarla. Los deterioros del anodizado sólo podrán repararse mediante un repintado.

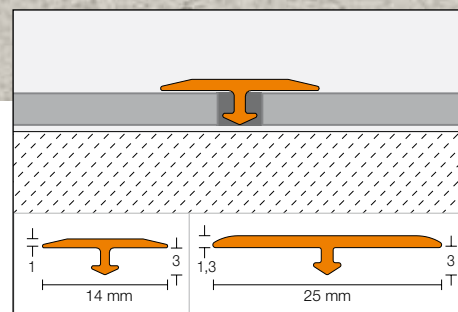

Propiedades del material y campos de aplicación:

En determinados casos se debe comprobar la idoneidad del tipo de material según las agresiones químicas o mecánicas esperadas. Estos son algunos consejos generales, que se deben tener en cuenta.



Instalación

1. Para la colocación del perfil Schlüter-VINPRO-T la junta debe tener una profundidad mínima de 3 mm y estar libre de polvo y suciedades. Deberán eliminarse de los flancos de la junta todas las sustancias que puedan perjudicar la adherencia.
2. Rellenar la junta con Schlüter-KERDI-FIX o material equivalente. A continuación presionar el ala de fijación del perfil Schlüter-VINPRO-T en el interior de la junta, hasta que las alas horizontales queden apoyadas sobre el pavimento.
3. Eliminar los restos de adhesivo mediante un limpiador adecuado.

Indicación

Schlüter-VINPRO-T no precisa de ningún mantenimiento especial. Para superficies delicadas, se debe evitar el uso de productos de limpieza abrasivos.

Los deterioros del anodizado sólo podrán repararse mediante un repintado. Los limpiadores no deben incluir entre sus componentes ni ácido clorhídrico, ni ácido fluorhídrico.

Descripción del producto:

Schlüter®-VINPRO-T

ACGB = Aluminio. anodizado cromo cepillado

ATGB = Aluminio anodizado titanio cepillado

ABGB = Aluminio anodizado bronce envejecido cepillado

Longitud de suministro: 2,50 m

Material	ACGB	ATGB	ABGB
B = 14 mm	•	•	•
B = 25 mm	•	•	•

Texto para ofertas:

Suministrar _____ metros lineales de Schlüter-VINPRO-T como perfil en forma de T fabricado en aluminio anodizado para su posterior colocación entre diferentes tipos de recubrimientos a la misma altura (p. ej., entre recubrimientos elásticos LTV y laminados, parquet, etc.) e instalar profesionalmente.

Se deben tener en cuenta las instrucciones de montaje del fabricante.

Material:

■ ACGB = Aluminio anodizado cromo cepillado

■ ATGB = Aluminio anodizado titanio cepillado

■ ABGB = Aluminio anodizado bronce envejecido cepillado

Nº art.: _____

Material: _____ €/m

Mano de obra: _____ €/m

Precio total: _____ €/m